

**A** + **B**

Den Helm aufsetzen und das Rundgemälde darauf platzieren.

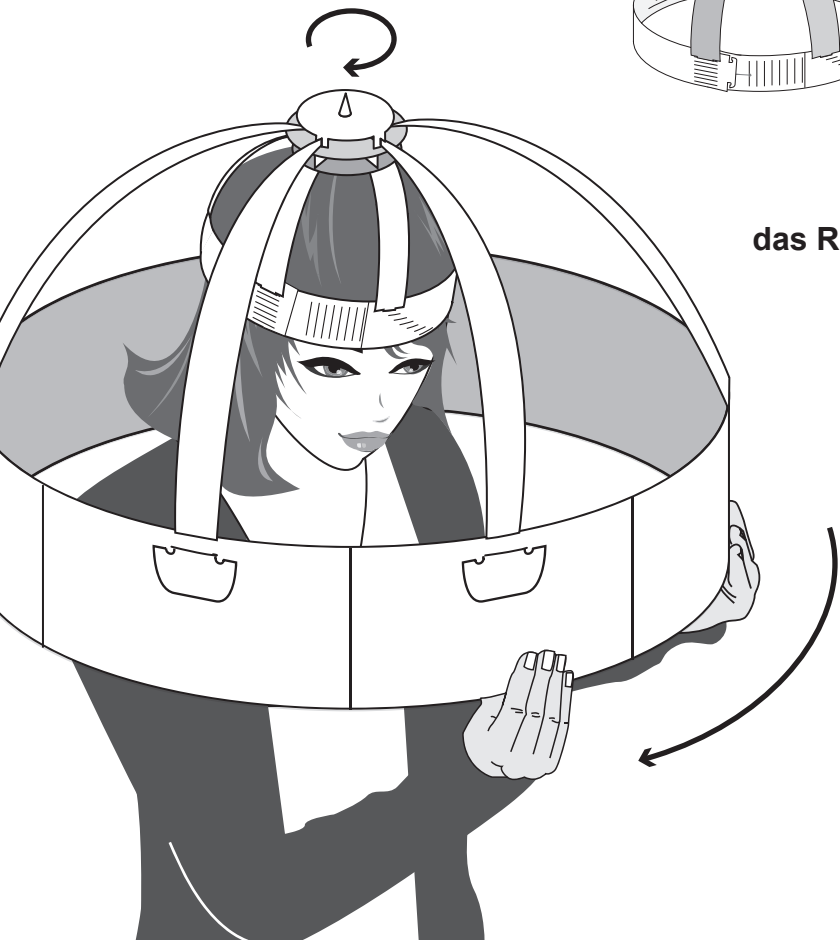
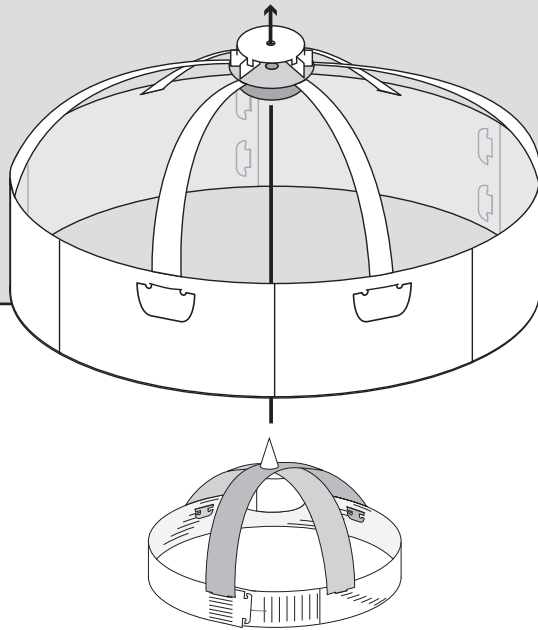

**Drehen und  
das Rundgemälde  
bestaunen!**

# Jedem Tiroler sein Rundgemälde

Das Riesenrundgemälde ist allen Tirolerinnen und Tirolern sehr stark im Bewusstsein, weil jedes Schulkind bei einer Exkursion in Innsbruck dorthin gebracht wurde. Dieses 1.000m<sup>2</sup> große Panoramabild von Zeno M. Diemer zeigt die dritte Berg Isel Schlacht vom 13. August 1809.

In den letzten Jahren ist die Holzrotunde unten an der alten Hungerburgbahn Talstation ziemlich vor sich hingegammelt, ohne dass das jemand weiter interessiert hätte.

Inzwischen – in Zusammenhang mit dem Gedenkjahr 2009, das auch kaum jemand hinter der Ofenbank hervorlockt – ist die Rotunde heftig in die öffentliche Diskussion geraten.

Hintergrund ist, dass das Riesenrundgemälde in das neue Museum am Berg Isel ausgestellt werden sollte.

Wir von der edition baes wollen uns auch in diesen Streit einmischen. Wir haben uns auch die Frage gestellt: Wohin mit dem Panoramabild? Und wir haben die ideale Lösung gefunden.

Frei nach einem Text von André Heller *“und ist es nicht im Kopf, dann ist es nirgendwo”* hat Simon Hafele ein Riesenrundgemälde für jeden Tiroler Kopf entwickelt. Mit dieser Arbeit leisten wir einen Beitrag zur Entkrampfung, was dem sturen Tiroler nur gut tun kann.

**Also: Jedem Tiroler sein Rundgemälde**

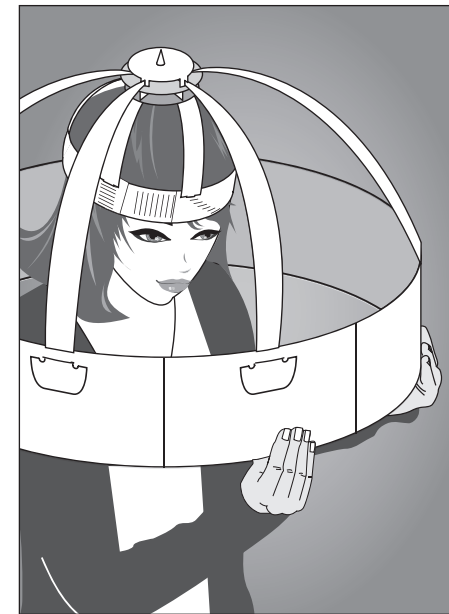

Edition BEAS®  
VERSICHERUNGEN  
EDWIN THURNER  
seit 1974



MORAWA  
INNSBRUCK  
Treffpunkt für Leser.  
6020 Innsbruck, Anidstrasse 5 • Tel. +43-512-58 01 36  
Fax +43-512-58 02 46 E-Mail: innsbruck@morawa-buch.at  
www.morawa-buch.at



# A Der Helm

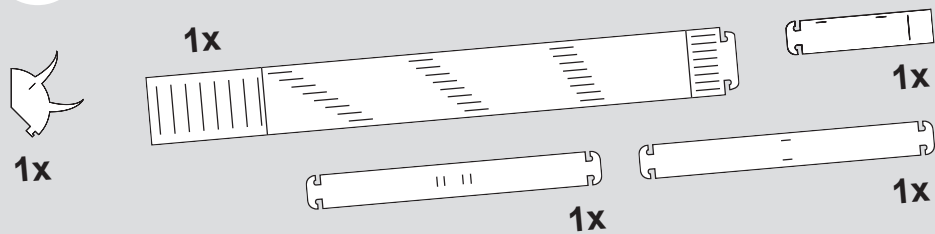

**1** Die Form zu einem Zylinder drehen und mithilfe der Lasche fixieren.

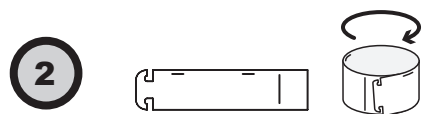

**3** Den Zylinder (Schritt 1) von oben durch die Schlitzte stecken.

**4** Die Spitzen des Zylinders zuerst von innen nach außen durch die Schlitzte des Ringes (Schritt 2) und danach durch die Schlitzte des oberen Teiles fädeln.

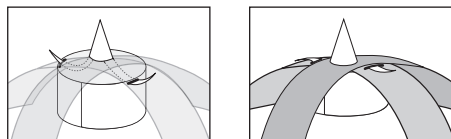

**5** Das Stirnband-Teil um den Kopf legen und fixieren, indem Sie die Lasche in den passenden Schlitz stecken.

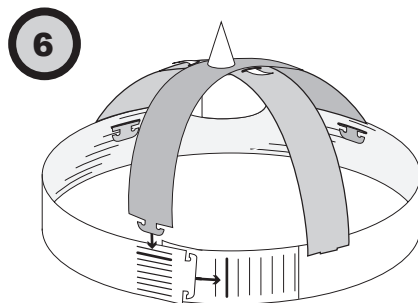

Befestigen Sie die beiden Teile je nach Farbe, welche Ihrer Kopfweite entspricht.

# B Das Rundgemälde

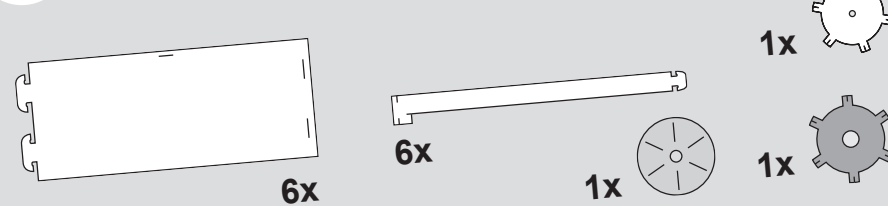

**7** Verbinden Sie die 6 Teile zu einem Ring, indem Sie die Laschen von außen nach innen in die dafür vorgesehenen Schlitzte stecken.

Achten Sie dabei darauf, dass die Bilder richtig angeordnet sind, damit Sie das Rundgemälde auch wirklich in seiner vollen Schönheit genießen können.

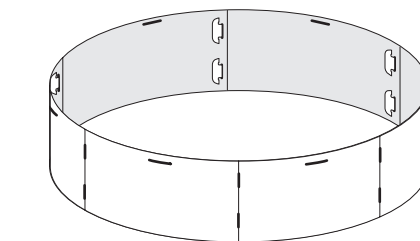
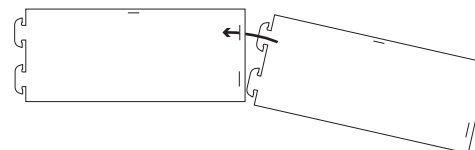

**8** Alle Teile durch die Schlitzte stecken und bis zur Kante vorziehen.

**9** Die Außenteile der beiden Ringe knicken.

**9** Die Schlitzte der Kreise oben und unten auf den Teil aus Schritt 8 stecken.

**10** Drehen Sie den gesamten Teil (Schritt 9) um, sodass sich der Kreis mit dem kleinsten Loch auf der Oberseite befindet.

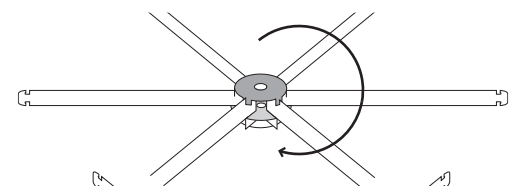

**11**

